

## GEOMETRIE ROWERÓW MTB

	TT	eTT	CS	ST	Reach	Stack	WB	BB drop	HT kąt	ST kąt
ROOTS RED DEVIL (L)	558	590	430	410	430	592	1200	-5	64°	75°
ROOTS RED DEVIL (S)	520	560	430	410	400	592	1170	-5	64°	75°
ROOTS GREY ANGEL (L)	558	590	430	410	430	592	1200	-5	64°	75°
ROOTS GREY ANGEL (S)	520	560	430	410	400	592	1170	-5	64°	75°
WISH ENDURO (L)	565	582	419	431	440	584	1180	-4	65°	76°
WISH ENDURO (S)	535	552	419	406	410	584	1150	-4	65°	76°
WISH BIKEPARK (L)	565	582	419	431	440	584	1180	-4	65°	76°
WISH BIKEPARK (S)	535	552	419	406	410	584	1150	-4	65°	76°
PRIMAL PRO RED DEVIL (L)	591	625	425	477	415	610	1125	30	67°	71°
PRIMAL PRO RED DEVIL (M)	573	604	425	452	390	610	1105	30	67°	71°
PRIMAL PRO RED DEVIL (S)	559	585	425	426	370	610	1085	30	67°	71°
PRIMAL BASIC PETROL (L)	591	620	425	477	422	603	1125	38	68°	72°
PRIMAL BASIC PETROL (M)	573	600	425	452	402	603	1105	38	68°	72°
PRIMAL BASIC PETROL (S)	559	580	425	426	382	603	1085	38	68°	72°
TWO6PLAYER RED DEVIL	574	-	385	310	414	564	1070	20	69°	-
TWO6PLAYER MIAMI VICE	574	-	385	310	414	564	1070	20	69°	-
QUINNIE RED DEVIL	574	-	383	300	402	543	1050	0	68,5°	-
GAMER26 BLACK	557	-	385	354	403	579	1036	25	70°	-
GAMER26 BLUE	557	-	385	354	403	579	1036	25	70°	-
GAMER24 RED	540	-	370	325	388	562	1006	8	70°	-

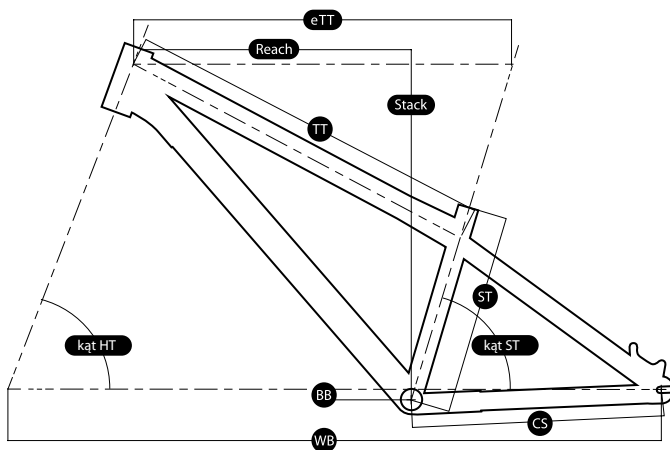

### Objaśnienia używanych skrótów:

- TT** - długość górnej rury (rzeczywista)
- eTT** - długość górnej rury (efektywna)
- CS** - długość dolnych rurek tylnego trójkąta
- ST** - długość rury podsiodłowej (środek - góra)
- Reach** - odległość pomiędzy suportem a główką ramy w poziomie (środek - środek)
- Stack** - odległość pomiędzy suportem a główką ramy w pionie (środek - góra)
- WB** - baza kół
- BB drop** - położenie suportu w stosunku do linii bazy kół
- HT kąt** - kąt główki ramy
- ST kąt** - kąt rury podsiodłowej