

geometrie ram

	S/T c-t	S/T c-c	T/T h	T/T a	H/T	C/S	W/B	S/T kąt	H/T kąt	F/L	B/B	B/B szer.	F/R
CHARISMA 77 * / CHARISMA 66 * / CHARISMA 55 *													
520	520	480	550	543	110	410	977	73	73,3	365	67	86,5	43
540	540	488	550	544	120	410	979	73,3	73,3	365	67	86,5	43
560	560	511	563	560	135	410	993	73,4	73,4	365	67	86,5	43
580	578	540	574	574	155	410	995	73	74	365	64	86,5	43
600	600	550	585	582	175	410	1005	73	74	365	64	86,5	43
620	620	580	591	590	195	410	1011	73	74	365	64	86,5	43
AURA 55 DISC *													
480	480	440	525	512	125	425	998	74,5	71,5	373	72	68	45
500	500	460	532	519	140	425	1000	74,2	71,8	373	71	68	45
520	520	480	542	529	155	425	1005	74	72,2	373	70	68	45
540	540	500	556	543	170	425	1014	73,7	72,5	373	70	68	45
560	560	520	570	556	185	425	1021	73,3	72,8	373	69	68	45
580	580	540	583	570	200	425	1029	73	73	373	68	68	45
AURA 44 DISC *													
480	480	440	525	512	125	410	982	74,5	71,5	370	72	68	45
500	500	460	532	519	140	410	985	74,2	71,8	370	71	68	45
520	520	480	542	529	155	410	990	74	72,2	370	70	68	45
540	540	500	556	543	170	410	998	73,7	72,5	370	70	68	45
560	560	520	570	556	185	410	1006	73,3	72,8	370	69	68	45
580	580	540	583	570	200	410	1014	73	73	370	68	68	45
AURA XR *													
480	480	440	525	511	125	425	998	74,5	71,5	386	72	68	45
500	500	460	532	517	140	425	1001	74,2	71,8	386	71	68	45
520	520	480	542	527	155	425	1006	74	72,2	386	70	68	45
540	540	500	556	543	170	425	1014	73,7	72,5	386	70	68	45
560	560	520	570	554	185	425	1021	73,3	72,8	386	69	68	45
580	580	540	583	567	200	425	1029	73	73	386	68	68	45
AURA 55 * / AURA 33 * / AURA 22 *													
480	480	440	525	512	125	410	982	74,5	71,5	373	72	68	45
500	500	460	532	519	140	410	985	74,2	71,8	373	71	68	45
520	520	480	542	529	155	410	990	74	72,2	373	70	68	45
540	540	500	556	543	170	410	998	73,7	72,5	373	70	68	45
560	560	520	570	556	185	410	1005	73,3	72,8	373	69	68	45
580	580	540	583	570	200	410	1014	73	73	373	68	68	45

* stery zintegrowane tapered 1,5" DI

DI - Drop In

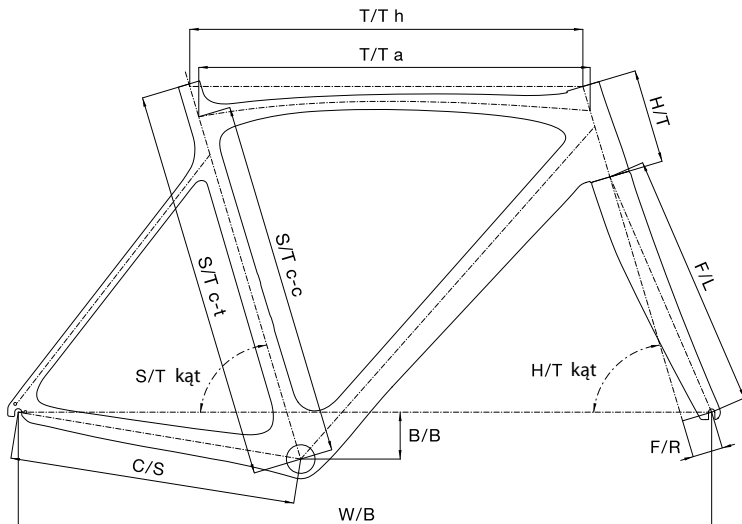

Objaśnienia używanych skrótów:

S/T c-t - długość rury podsiodłowej (środek - góra)
S/T c-c - długość rury podsiodłowej (środek - środek)
T/T h - długość górnej rury (wirtualna)
T/T a - rzeczywista długość górnej rury
H/T - wysokość główki ramy
C/S - długość dolnych rurek tylnego trójkąta
W/B - baza kół

S/T kąt - kąt rury podsiodłowej
H/T kąt - kąt główki ramy
F/L - długość gołeni widelca
B/B - położenie suportu w stosunku do linii bazy kół
B/B szer. - szerokość mufy suportowej
F/R - wyprzedzenie widelca