

## geometrie ram

	S/T c-t	T/T h	T/T a	H/T	C/S	W/B	S/T kąt	H/T kąt	F/L	B/B	B/B szer.	F/R
<b>TRIUMPH *1-1/8"</b>												
18"	457	550	536	130	445	1072	75	71	470	45	68	46
20"	508	555	538	130	445	1077	75	71	470	45	68	46
22"	558	559	543	150	445	1082	75	71	470	45	68	46
<b>DYNASTY *1-1/8"</b>												
17"	432	536	526	160	459	1095	75	69	470	50	68	46
19"	483	568	557	160	459	1127	75	69	470	50	68	46

\* 1-1/8" - stery półzintegrowane 1-1/8" PF 50mm

PF – Press Fit

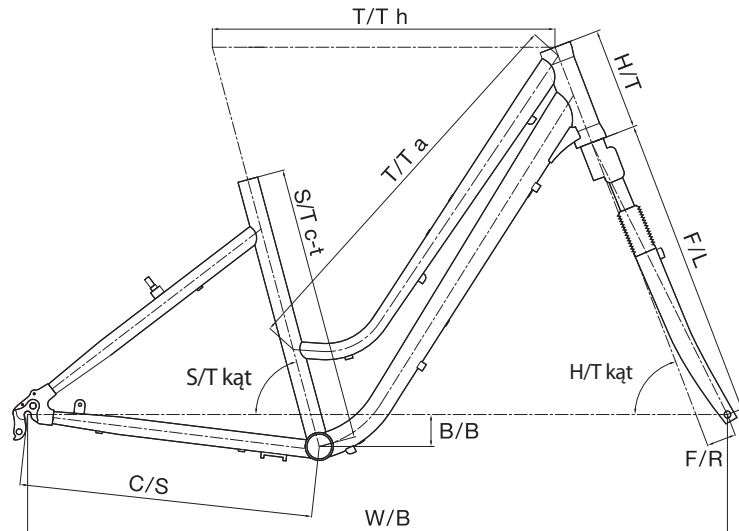
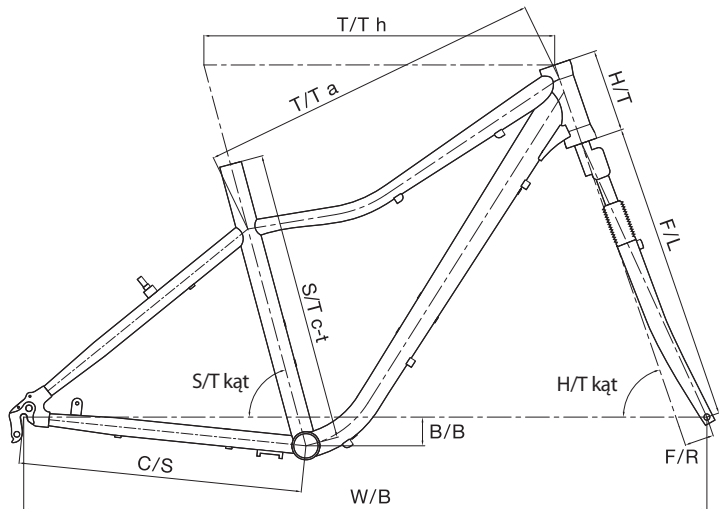

### Objaśnienia używanych skrótów:

- S/T c-t - długość rury podsiodłowej (środek - góra)
- T/T h - długość górnej rury (wirtualna)
- T/T a - rzeczywista długość górnej rury
- H/T - wysokość główki ramy
- C/S - długość dolnych rurek tylnego trójkąta
- W/B - baza kół
- S/T kąt - kąt rury podsiodłowej
- H/T kąt - kąt główki ramy
- F/L - długość gołeni widełca
- B/B - położenie suportu w stosunku do linii bazy kół
- B/B szer. - szerokość mufy suportowej
- F/R - wyprzedzenie widełca